



Ingénierie mécanique et électrique
Mechanische und elektrische Planung

- Etudes, projets
- Assistance technique
- Contrôles, mesures
- Expertises, conseil
- Studien, Projekte
- Technische Hilfe
- Kontrollen, Messungen
- Gutachten, Beratung



Service mécanique
Mechanische Werkstatt

- Atelier mécanique et serrurerie
- Maintenance et réparation machines de chantier
- Constructions mécaniques
- Construction métalliques
- Mechanische Werkstatt und Schlosserei
- Wartung und Reparatur von Baumaschinen
- Maschinenbau
- Stahlkonstruktionen



Service électrique
Elektrowerkstätte

- Installations électriques de chantiers
- Automation
- Dépannage industriel
- Contrôle et expertise
- Elektrische Baustelleninstallation
- Automatisierung
- Industrielle Pannenhilfe
- Kontrolle und Gutachten



Machines de chantiers et de tunnels
Maschinen für den allgemeinen Bau und den Tunnelbau

- Rétro, chargeuse, jumbo, tunnelier, ...
- Containers bureaux et maritimes
- Service de location
- Conseil à l'achat
- Hydraulikbagger, Radlader, Bohrwagen, Tunnelbohrmaschine, ...
- Büro- Seecontainers
- Vermietung
- Kaufberatung



Votre partenaire pour mieux construire
Ihr Partner für besseres Bauen

PraderLosinger SA info@praderlosinger.ch www.praderlosinger.ch

Siège social - Hauptsitz	Service électro-mécanique/ Elektromechanische Abteilung
Rte de Vissigen 110	Rte du Rhône 4
Case postale 4192	Zone industrielle
1950 Sion 4	1963 Vétroz
Tél. +41(0) 27 203 43 61	Tél. +41(0) 27 346 19 01
Fax +41(0) 27 203 43 89	Fax +41(0) 27 346 60 38



Département électro-mécanique
Elektromechanische Abteilung

Ingénierie mécanique et électrique
 Service mécanique
 Service électrique
 Machines de chantiers et de tunnels

Planung von mechanischen und elektrischen
 Einrichtungen
 Mechanische Werkstätte
 Elektrowerkstatt
 Baustellen- und Tunnelmaschinen



Ingénierie mécanique et électrique **Mechanische und Elektrische Planung**

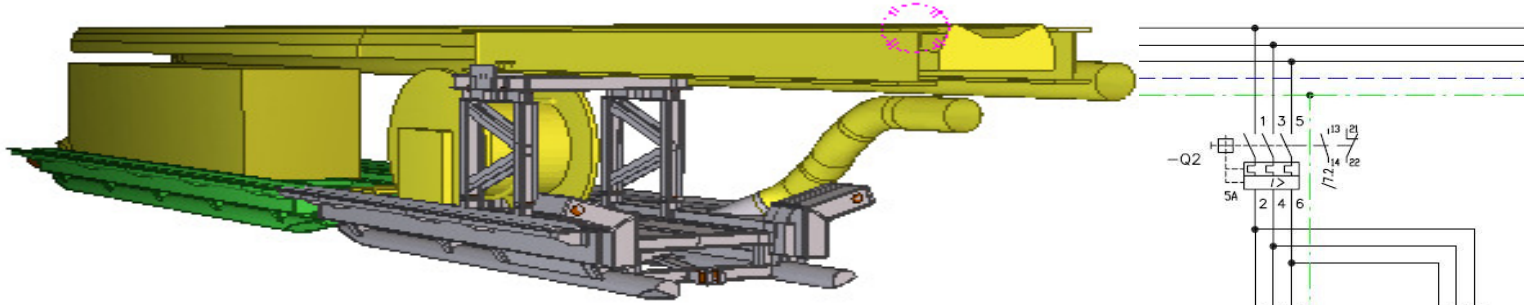

Etudes et projets
Assistance technique
Contrôles et mesures
Expertises, conseils

Bureau technique d'ingénierie mécanique et électrique
Fort de ses spécialistes, le département électro-mécanique peut proposer des solutions complètes afin de résoudre l'ensemble des problèmes liés aux installations de chantiers et de tunnels.

Studien und Projekte
Technische Unterstützung
Kontrollen und Messungen
Gutachten, Beratung

Technisches Büro für mechanische und elektrische Planung
Die elektromechanische Abteilung kann, dank seiner Spezialisten, ganzheitliche Lösungen für Baustelleneinrichtungen im allgemeinen sowie im Tunnelbau ausarbeiten.

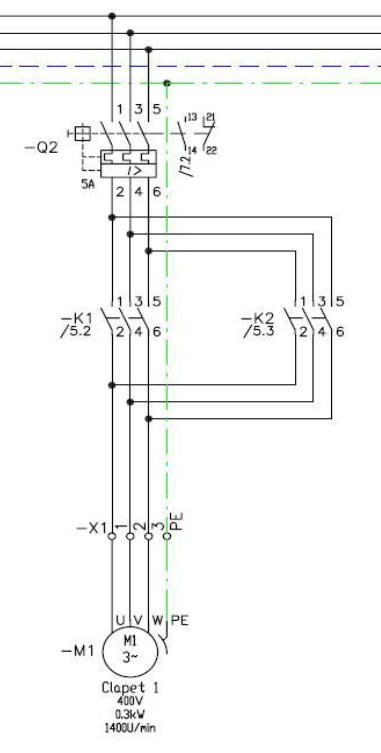

Service mécanique **Mechanische Werkstätte**

Les compétences en mécanique et techniques liées aux chantiers offrent la meilleure garantie de maintenance durable et de pérennité du matériel.
Nous sommes en mesure de répondre à la demande du client dans les domaines de la serrurerie, de la maintenance des véhicules, des machines de chantiers et des installations techniques ainsi que dans la conception d'installation de traitement des eaux.

Unsere Kompetenz in der Mechanik und Baustellentechnik garantiert einen optimalen Unterhalt und eine grosse Lebensdauer des Inventars. Wir sind in der Lage, auf die Anforderungen unserer Kunden in den Bereichen der Metallverarbeitung, im Unterhalt von Fahrzeugen, Baumaschinen und technischen Installationen sowie in der Planung von Abwasserbehandlungsanlagen zu antworten.



Installations de chantiers
Maintenance de véhicules et machines
Serruriers qualifiés et certifiés
Ventilation et réseaux (eau, air,...)
Traitement des eaux

Baustelleninstallationen
Maschinen- und Fahrzeugunterhalt
Qualifizierte und zertifizierte Schweißer
Belüftung und Versorgungsnetze (Wasser, Luft ...)
Wasserbehandlung

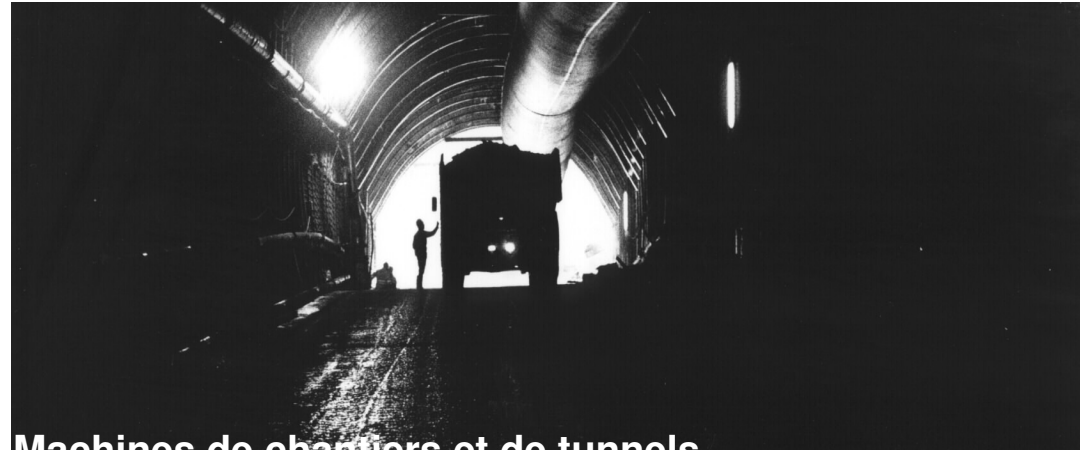

Machines de chantiers et de tunnels
Maschinen für den allgemeinen Bau und den Tunnelbau

La logistique, les machines de chantiers et les engins de levages sont des outils indispensables pour la bonne réalisation des projets. Nous offrons un service expert et qualifié dans la maîtrise de la logistique (préparation de matériel, transports, stockage...) et des engins de chantiers afin de décharger le client de toute inquiétude technique.

Die Logistik, die Baumaschinen und Hebezeuge sind unentbehrliche Werkzeuge für die Verwirklichung von Bauprojekten. Wir bieten einen sachkundigen und qualifizierten Logistikkdienst und Servicedienst für das Baustelleninventar an, um den Kunden von allen technischen Sorgen zu entlasten.

Location
Achat, vente
Conseils techniques
Soutien logistique
Entretien, réparation, révision
Equipements de chantiers et tunnels

Vermietung
Kauf, Verkauf
Technische Beratung
Logistische Unterstützung
Wartung, Reparatur, Revision
Baustelleneinrichtungen und Tunnelausrüstungen

Conception et réalisation d'équipements électro-mécaniques de chantiers
Konzeption und Verwirklichung elektromechanischer Baustelleneinrichtungen

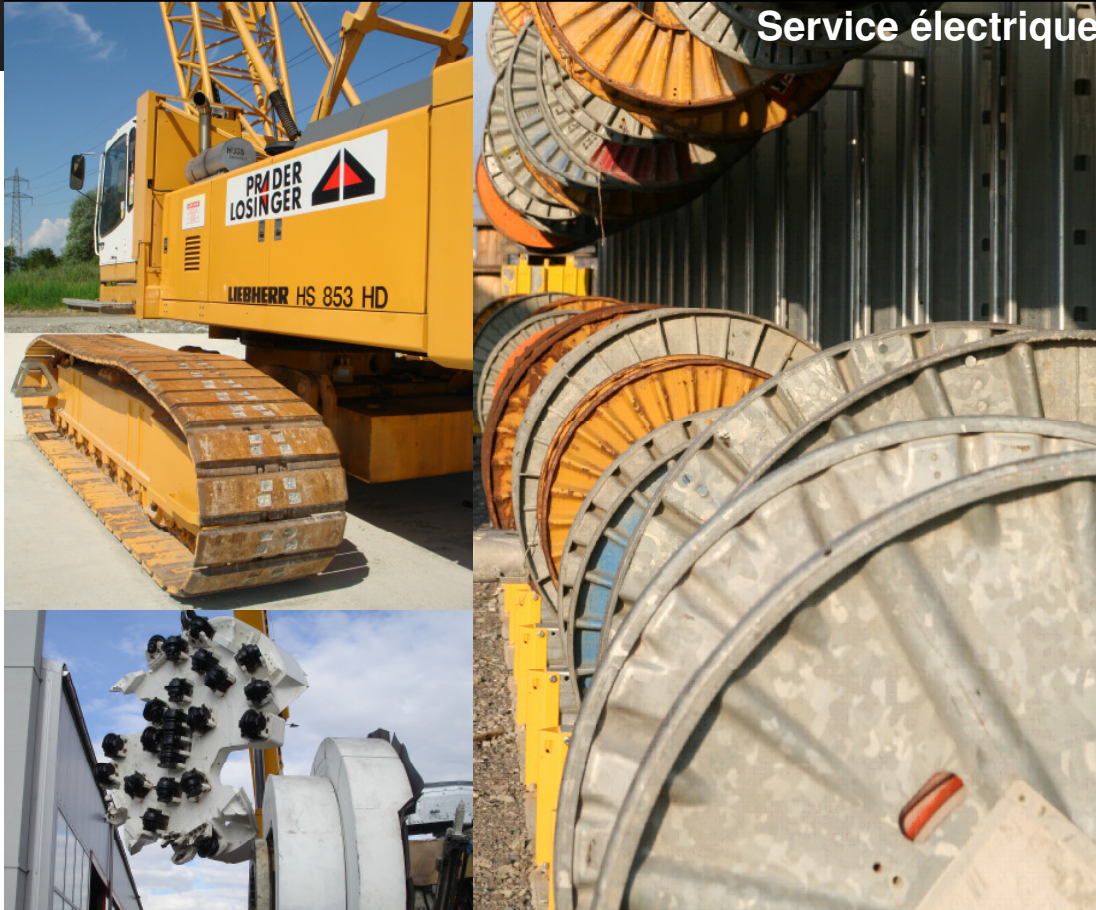

Service électrique **Elektrowerkstätte**

L'alimentation en électricité des chantiers doit être étudiée avec soin.
Au bénéfice d'une autorisation générale d'installation et de contrôle, nous sommes qualifiés pour réaliser les démarches administratives, l'établissement de projets et la réalisation d'installations provisoires et définitives.
L'automation et la régulation prennent de plus en plus d'importance dans les machines et les installations techniques.
Nous pouvons vous proposer des solutions intégrées ou reprendre des installations existantes.
La sécurité des installations est un domaine de professionnels, remettez-vous à nos services afin de vous assurer de la qualité de vos installations.

Die elektrische Baustellenversorgung muss sorgfältig geplant werden.
Wir sind qualifiziert, die notwendigen administrativen Arbeiten, die Projektplanung und die Realisierung zugunsten einer allgemeinen Betriebsgenehmigung und -kontrolle übernehmen zu können.
Die Automatisations- und Regeltechnik gewinnen immer mehr an Bedeutung auf Maschinen und in Einrichtungen.
Wir können Ihnen integrierte Lösungen vorschlagen oder bestehende Einrichtungen ergänzen.
Die Sicherheit von Installationen ist Sache des Fachmanns. Profitieren Sie von unseren Dienstleistungen um von einer qualitativ hochstehenden Installation zu profitieren.

Alimentation de puissance
Réseaux techniques et industriels
Sécurité, éclairage de secours
Automation, régulation
Installations définitives
Dépannage industriel
Contrôle d'installations
Economie d'énergie

Energieversorgung
Technische und industrielle Netze
Sicherheit, Notbeleuchtung
Automatisierung, Regulierung
Definitive Einrichtungen
Industrielle Pannenhilfe
Installationskontrolle
Energieeinsparung